

SDM - MINI ESCAPADE TD - VERT/PRUNE

EN ANGLE

USAGE EN INTERIEUR EXCLUSIVEMENT
MATERIEL DE MOTRICITE POUR ACTIVITES ENCADREES

NOTICE: D'IMPLANTATION, DE MONTAGE, D'ENTRETIEN

CET EQUIPEMENT EST LIVRE PREMONTE AVEC VISSERIE EN POCLETTE
(poids de l'élément le plus lourd: Kg)
(DESSIN DE COUVERTURE NON CONTRACTUEL)



TOUS LES ELEMENTS CONSTITUTIFS SONT DISPONIBLES A L'ADRESSE DU FABRICANT

ATTENTION:

Avant toutes opérations, il est impératif de lire attentivement cette notice.
Conserver ce document afin de pouvoir le consulter ultérieurement.
Il est la garantie d'un assemblage dans le respect de la réglementation.



SECURITE



JEUX DESTINES AUX ENFANTS A PARTIR DE 18MOIS

Cet équipement a été conçu en conformité avec les normes en vigueur.

Son utilisation dans des conditions raisonnablement prévisible assure une sécurité optimale.

Matériel éducatif de motricité à utiliser exclusivement sous la conduite et la responsabilité d'un professionnel qualifié dans le cadre d'une activité éducative encadrée qui peut être libre ou dirigée.

Avant utilisation, le professionnel devra s'assurer que l'équipement a été monté et installé conformément aux instructions du fabricant. Toutes anomalies ou détériorations observées devront être signalées.

Dans le cas d'une aire de réception constituée de plusieurs tapis, le professionnel doit s'assurer que ces derniers restent jointifs.



IDENTIFICATION DE LA STRUCTURE DE MOTRICITE

Nom de la structure	Modèle
SUR ATTESTATION DE CONFORMITE	REFERENCE



PLAQUE CONSTRUCTEUR SUR LE PRODUIT

Nom du fabricant: **Wiki cat**
Adresse du fabricant: Impasse de la Jamine
B.P. 9
79230 AIFFRES

Téléphone: 05 49 32 02 26
Télécopie: 05 49 32 89 59

NOTICE DU FABRICANT

(Prescriptions pour l'implantation, le montage et la maintenance)

1 USAGE - IMPLANTATION

Site déconseillé: prendre en compte les dangers de l'environnement (murs, mobiliers, luminaires, etc....)

Zone de sécurité: selon la configuration

Nature du sol de réception: Tapis, etc...qualité d'amortissement en fonction de la hauteur de chute

2 MONTAGE

Voir notice du fabricant

3 CONTROLE

3.1 Contrôle visuel de routine

Le contrôle visuel de routine a pour but d'identifier les risques manifestes qui peuvent résulter d'actes de vandalisme, de l'utilisation.

Dans le cas de structures soumises à une utilisation intensive ou faisant l'objet d'actes de vandalisme, un contrôle quotidien peut se révéler nécessaire.

3.2 Contrôle fonctionnel

Le contrôle fonctionnel est un contrôle plus approfondi qui a pour but de vérifier l'équipement et sa stabilité, plus particulièrement de déceler les signes d'usure.

Il convient d'effectuer ce contrôle dans des intervalles de 1 à 3 mois, ou à la fréquence indiquée par le fabricant.

3.3 Contrôle annuel principal

Le contrôle annuel principal est effectué pour constater, au moins une fois par an, d'une part le niveau de sûreté global de l'équipement, d'autre part, les éventuelles variations du niveau de sûreté des équipements qui ont fait l'objet de réparations, ou des éléments qui ont été ajoutés ou remplacés.

Il convient que ce contrôle soit effectué par des personnes compétentes en conformité avec les instructions du fabricant.

4 MAINTENANCE

En cas de dégradation de la structure, il est conseillé de la démonter.

Suite à cette opération, l'emplacement de l'équipement doit rester sans danger pour l'utilisateur.

Prescriptions pour la dépose totale

- procédé: inverse au montage (voir notice du fabricant),
- sols rectification des zones de réception: remise à niveau,
- pièces détachées: consulter le fournisseur.

Prescription pour la remise en service

- réception de la réparation par du personnel qualifié pour constat de la conformité.

IMPORTANT

Il est recommandé de remédier sans délai aux détériorations qui se produisent en cours d'utilisation et qui risquent ainsi de menacer la sécurité. Si cela n'est pas possible, il convient d'empêcher toute utilisation de l'équipement (exemple: par son immobilisation ou son retrait). Il y a lieu d'interdire tout accès du public tant que les équipements peu sûrs ne sont pas réparés et prêts à l'usage.

ESPACE MONTAGE



Surface au sol
3.0m x 3.0m

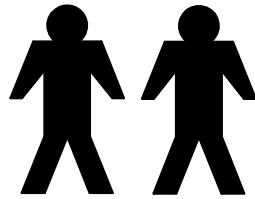

Nombre de personnes conseillé
pour effectuer le montage



Temps estimé pour effectuer
le montage: 1H30

OUTIL

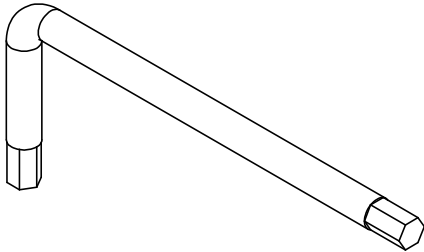

x 1

Clé 6 pans de 4

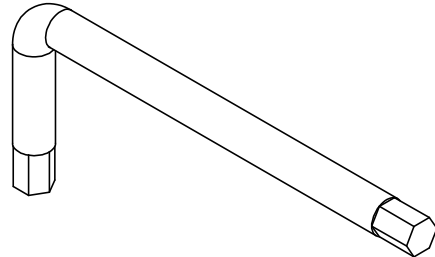

x 2

Clé 6 pans de 5

QUINCAILLERIE

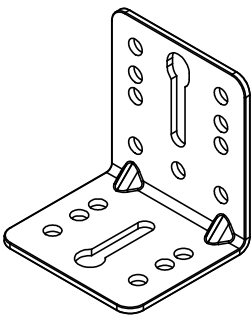

x8

Equerre 55x45x50

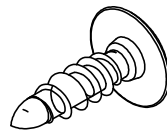

x32

Vis VBA TBX (Penture) 6.0x20

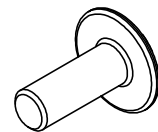

x8

Vis Métaux TBHC M6x16



x16

Ecrou borgne M6x12

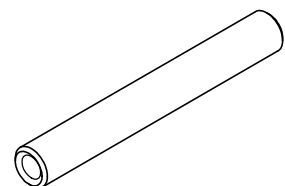

x8

Tige fileté M6 x 45

"IMPORTANT ... A conserver pour consultation ultérieure. A lire soigneusement."

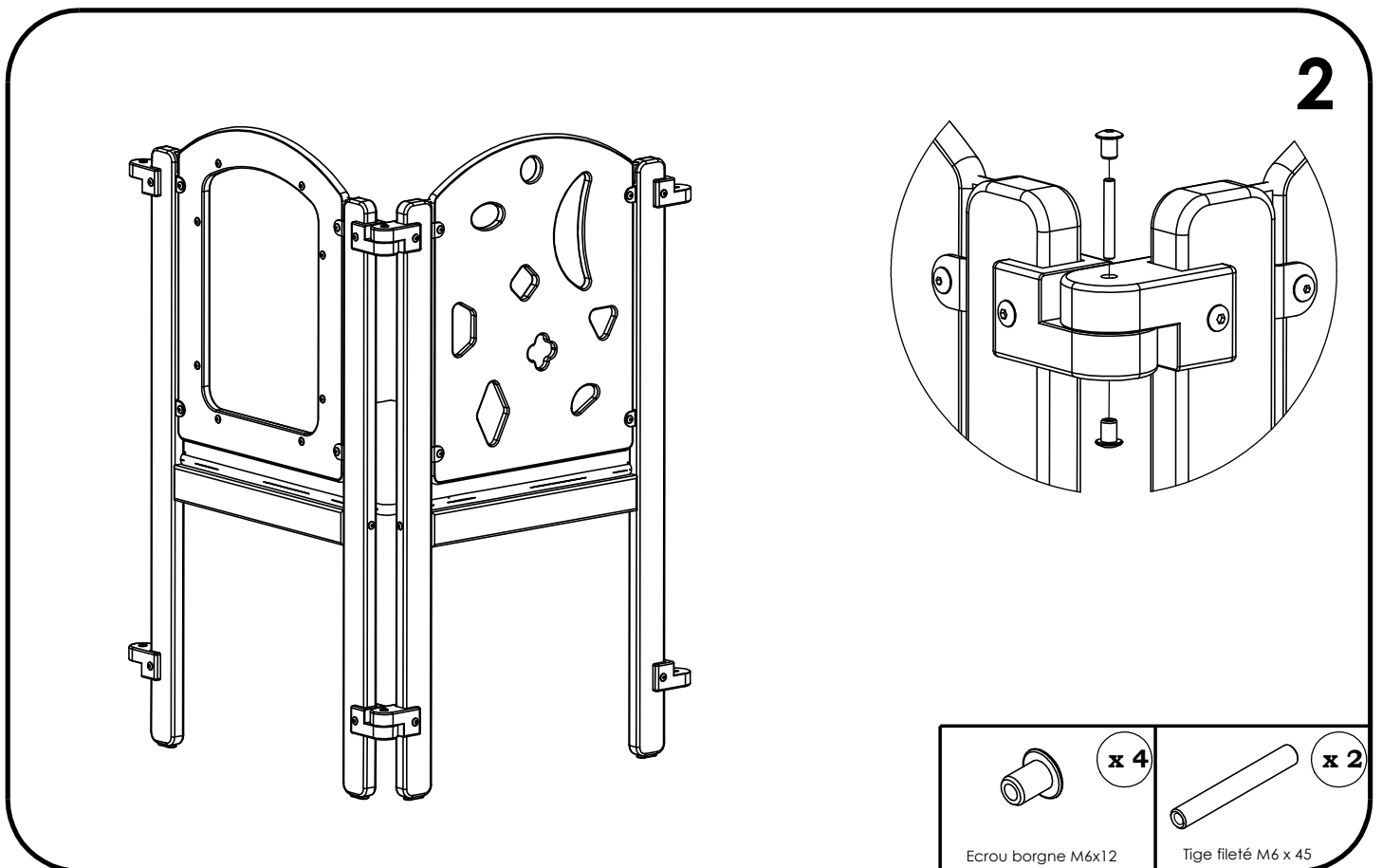
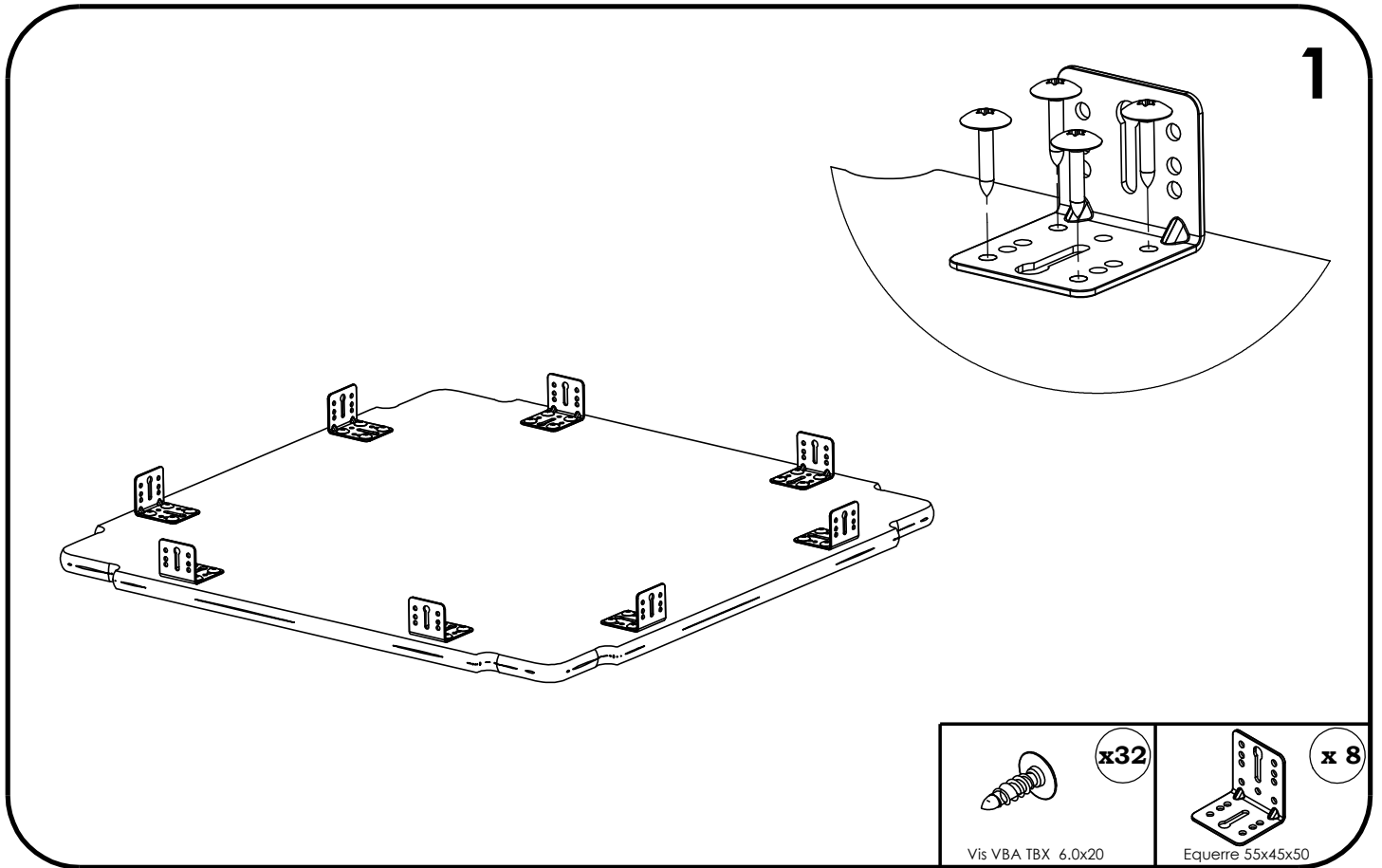

"IMPORTANT ... A conserver pour consultation ultérieure. A lire soigneusement."

3

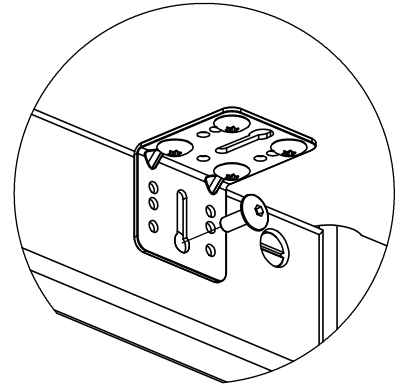
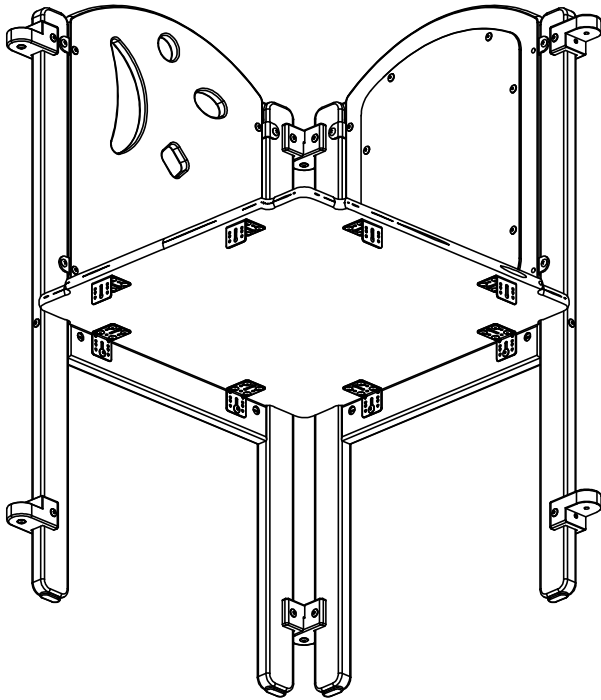

x 4

Vis Métaux TBHC M6x16

4

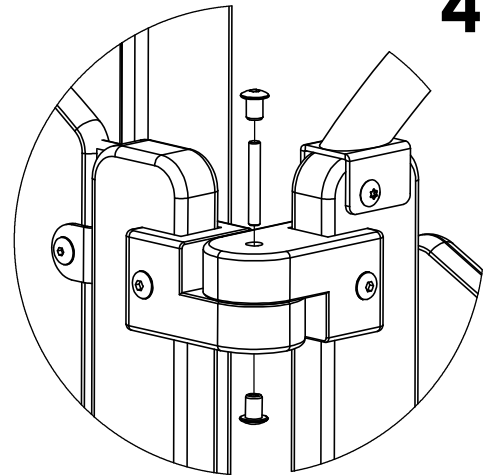
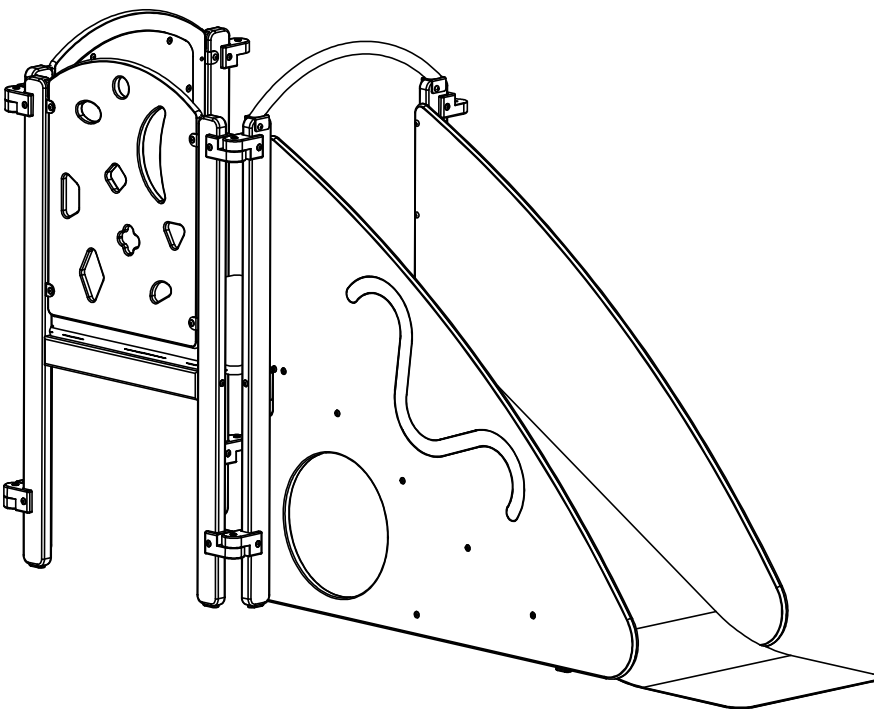

x 4

Ecrou borgne M6x12

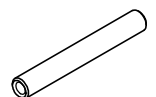

x 2

Tige fileté M6 x 45

"IMPORTANT ... A conserver pour consultation ultérieure. A lire soigneusement."

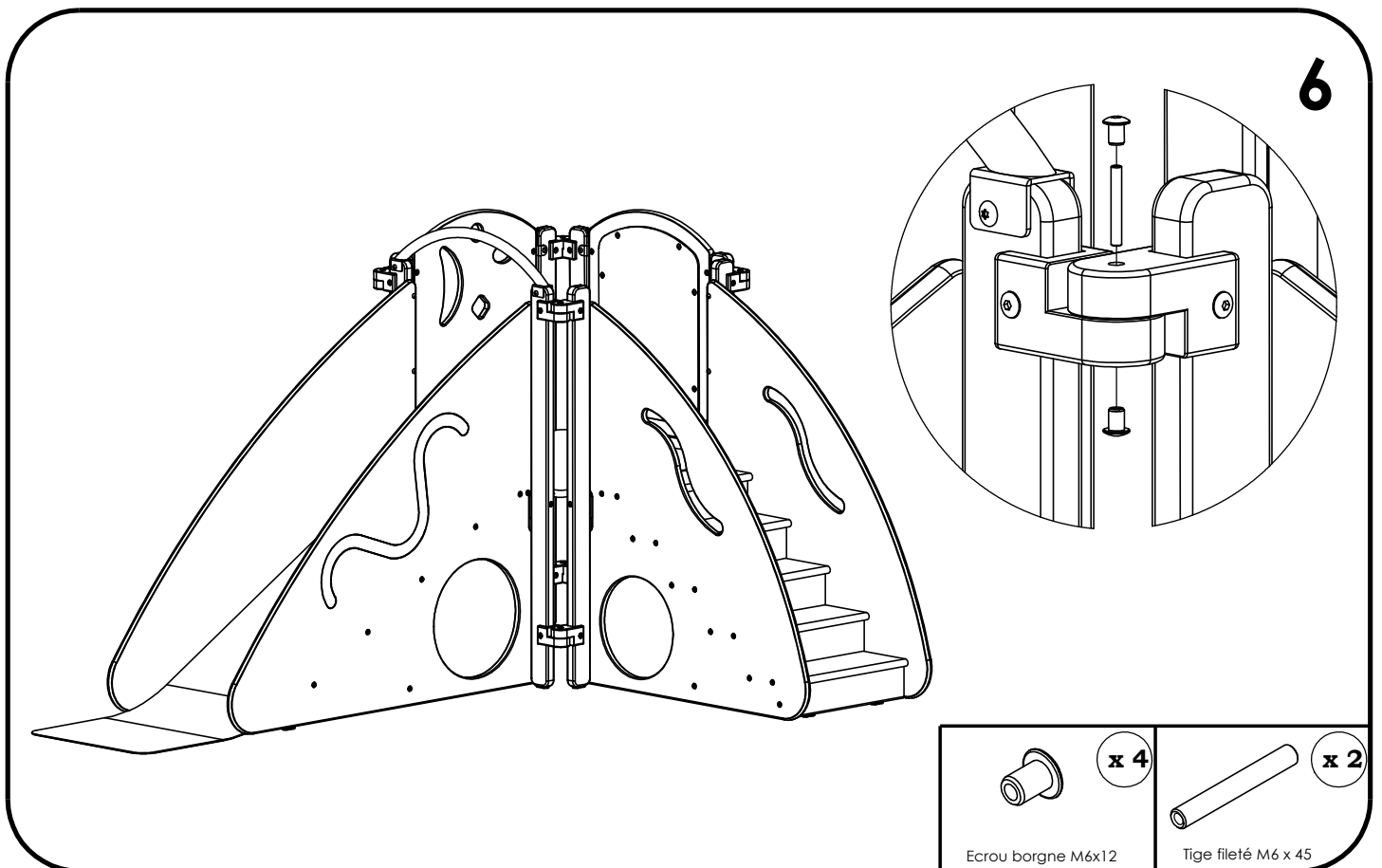
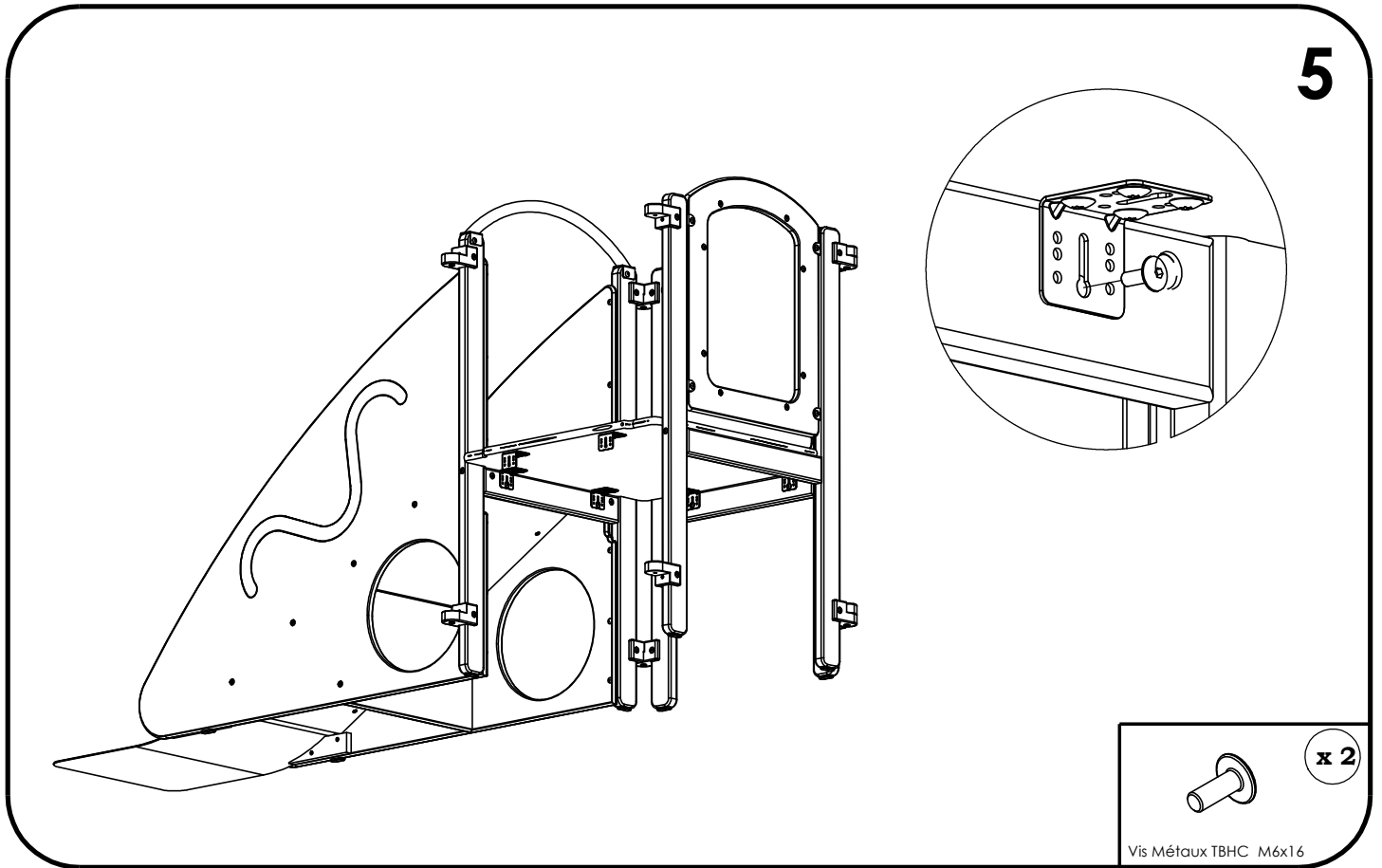

"IMPORTANT ... A conserver pour consultation ultérieure. A lire soigneusement."

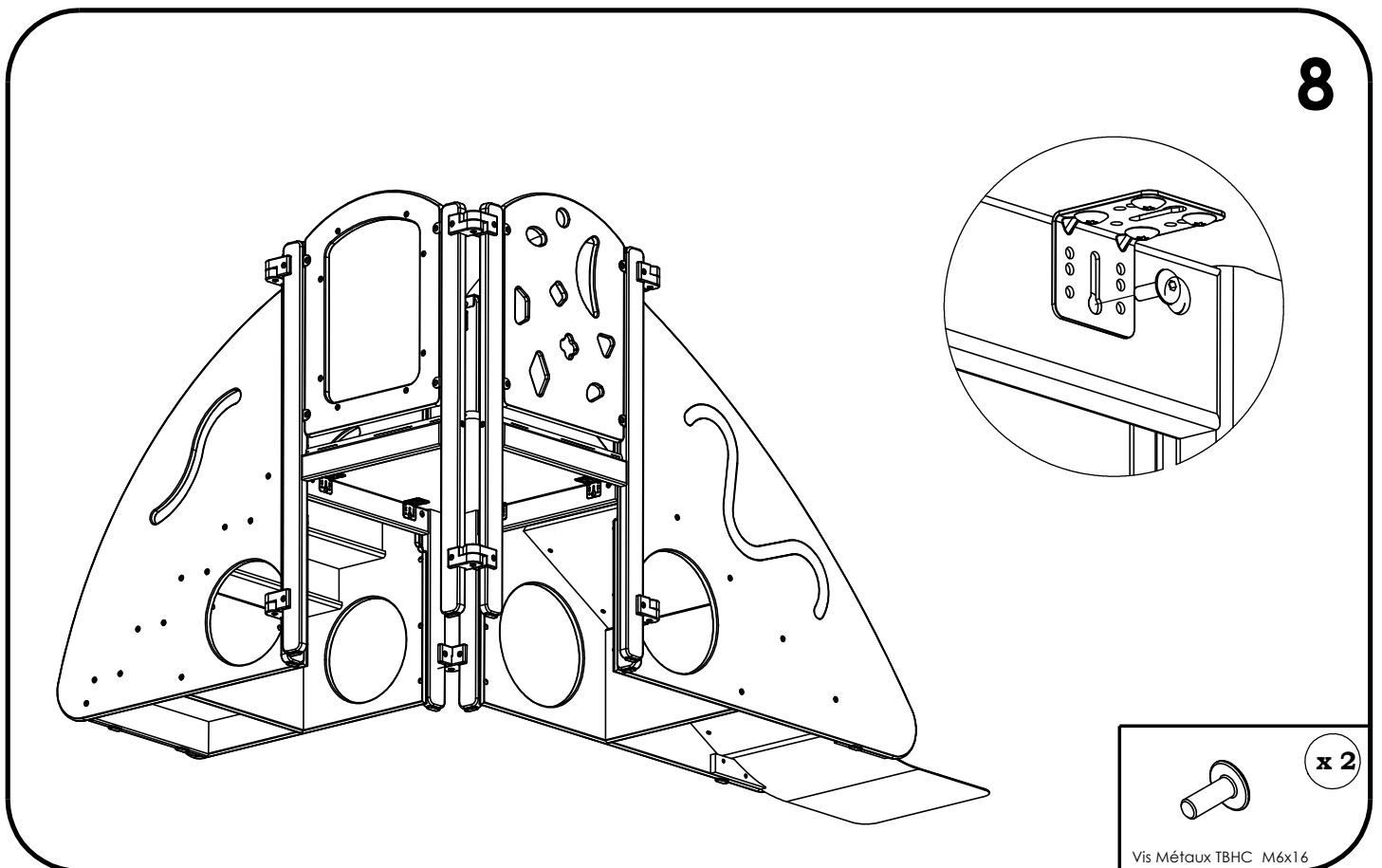
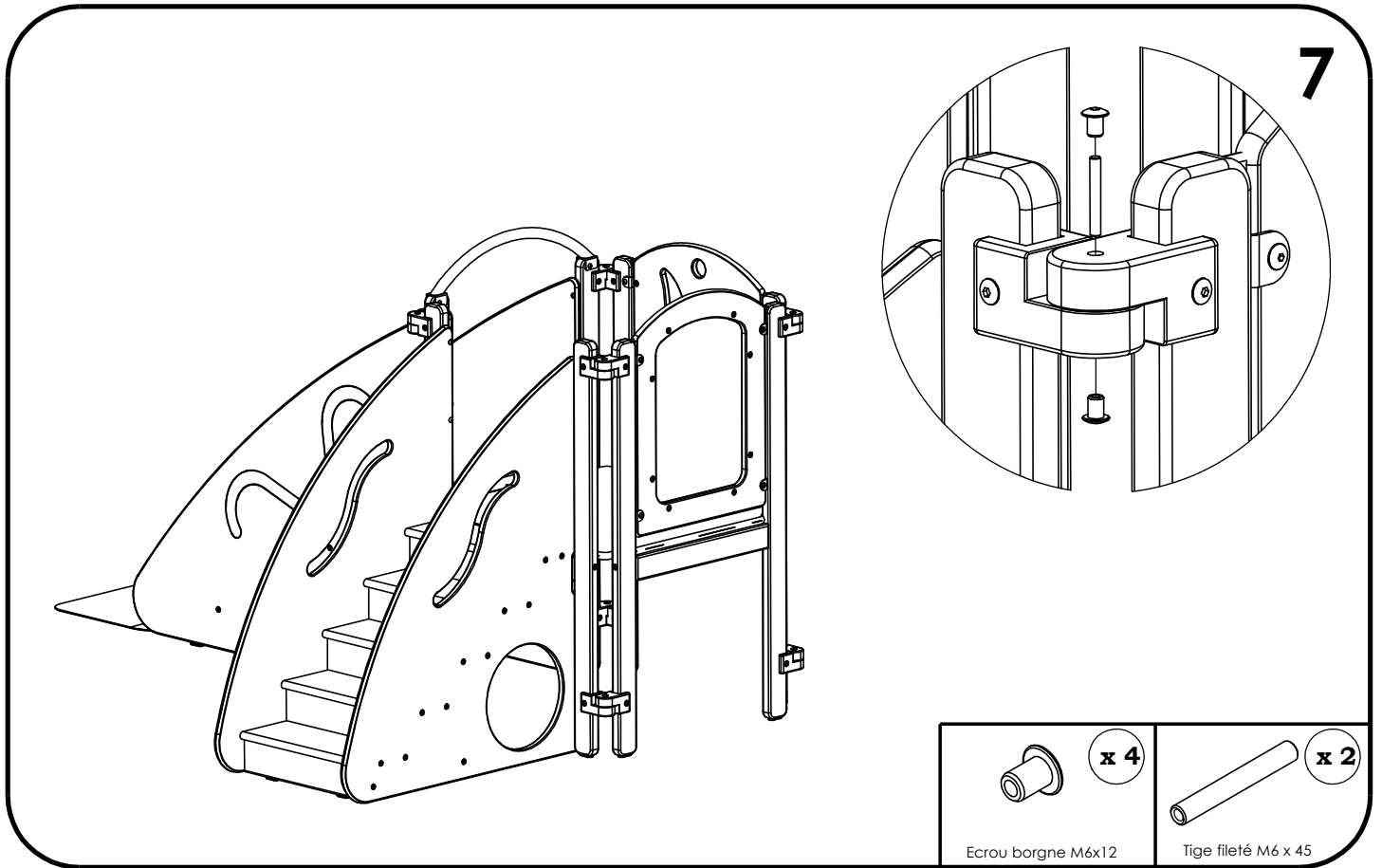

"IMPORTANT ... A conserver pour consultation ultérieure. A lire soigneusement."

NOTICE EN CAS DE DEMONTAGE

(ne pas démonter les agrès, procéder comme suit)

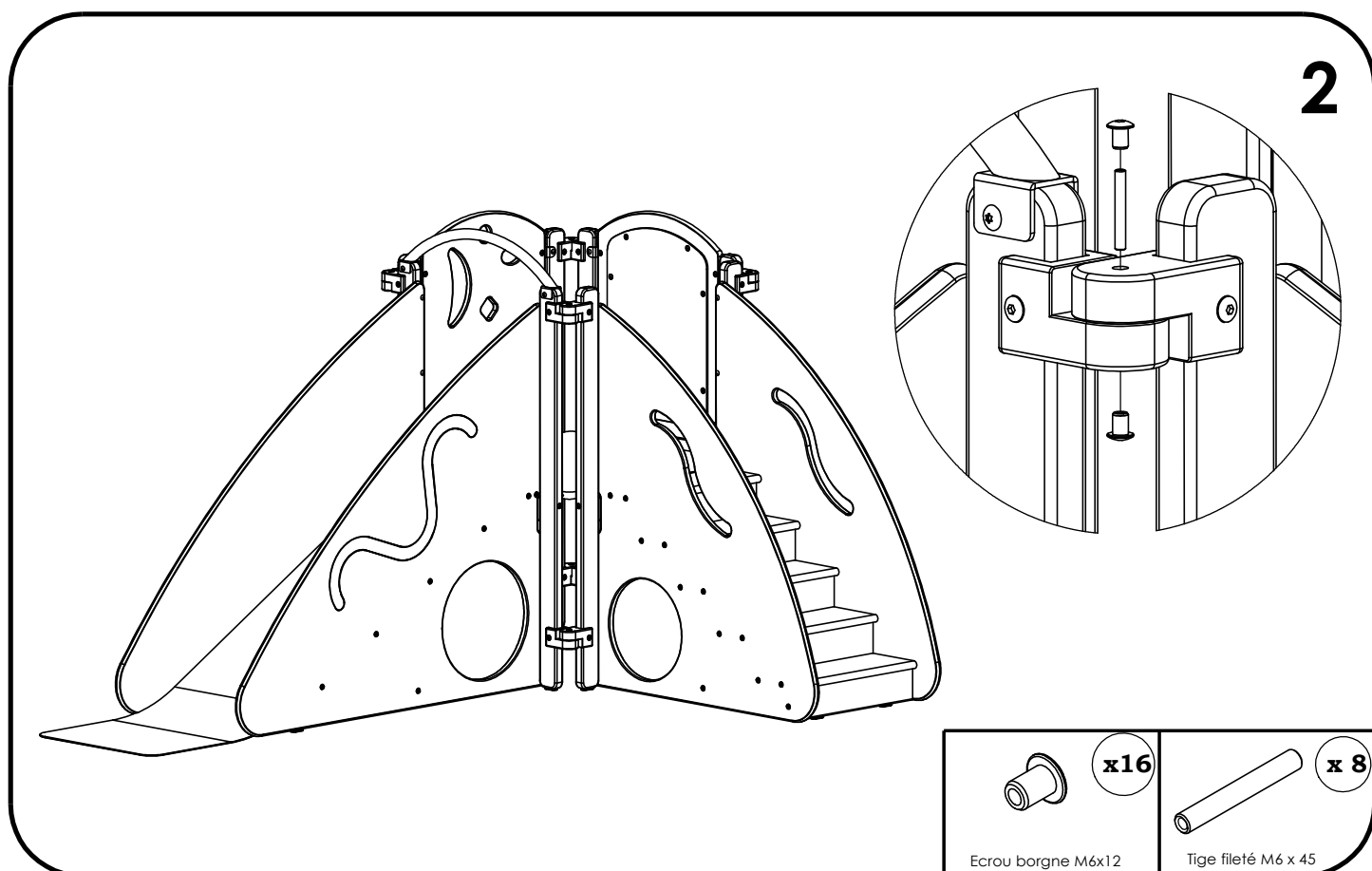
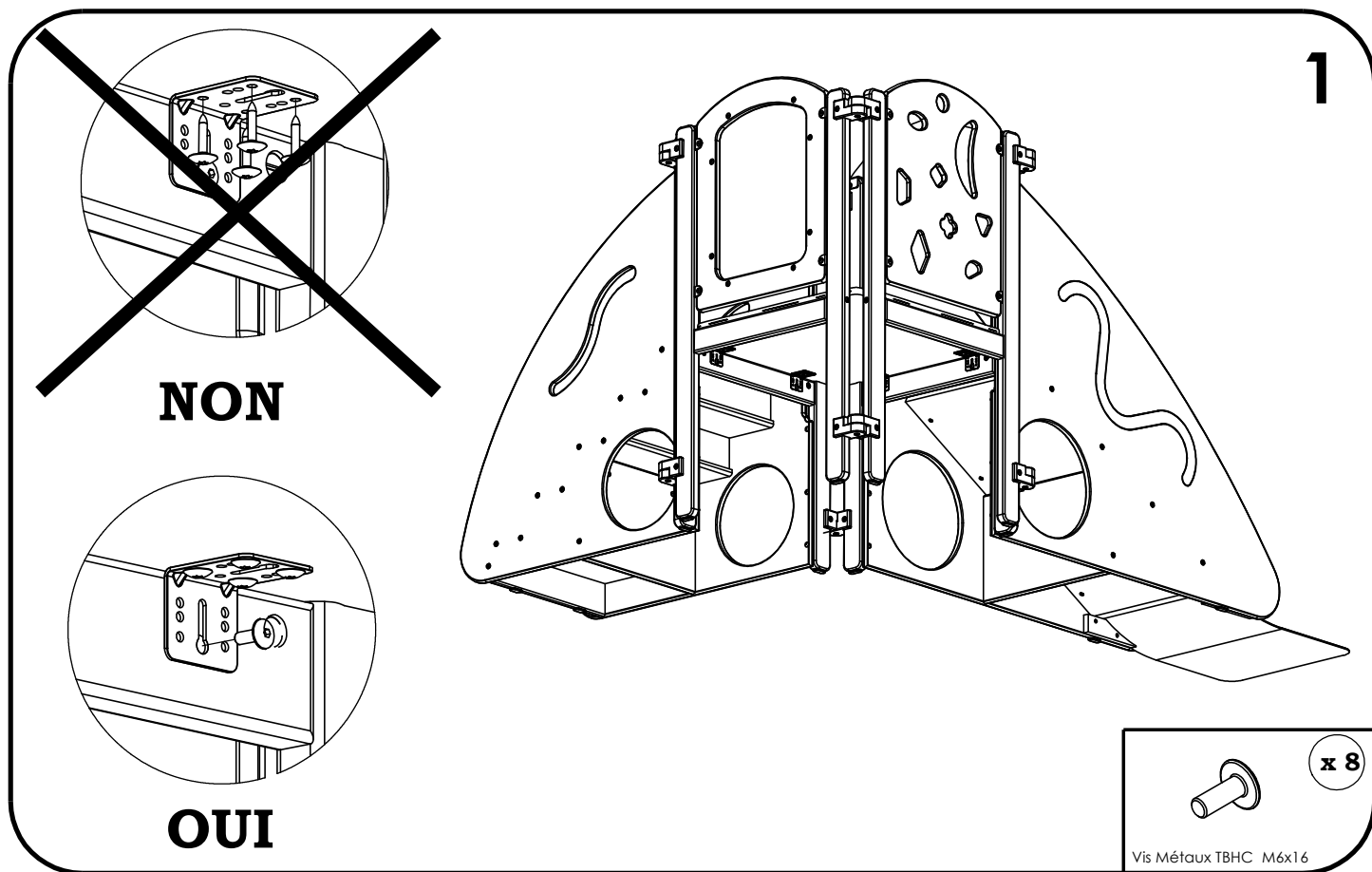

"IMPORTANT ... A conserver pour consultation ultérieure. A lire soigneusement."

NOTICE EN CAS DE DEMONTAGE

(ne pas démonter les agrès, procéder comme suit)

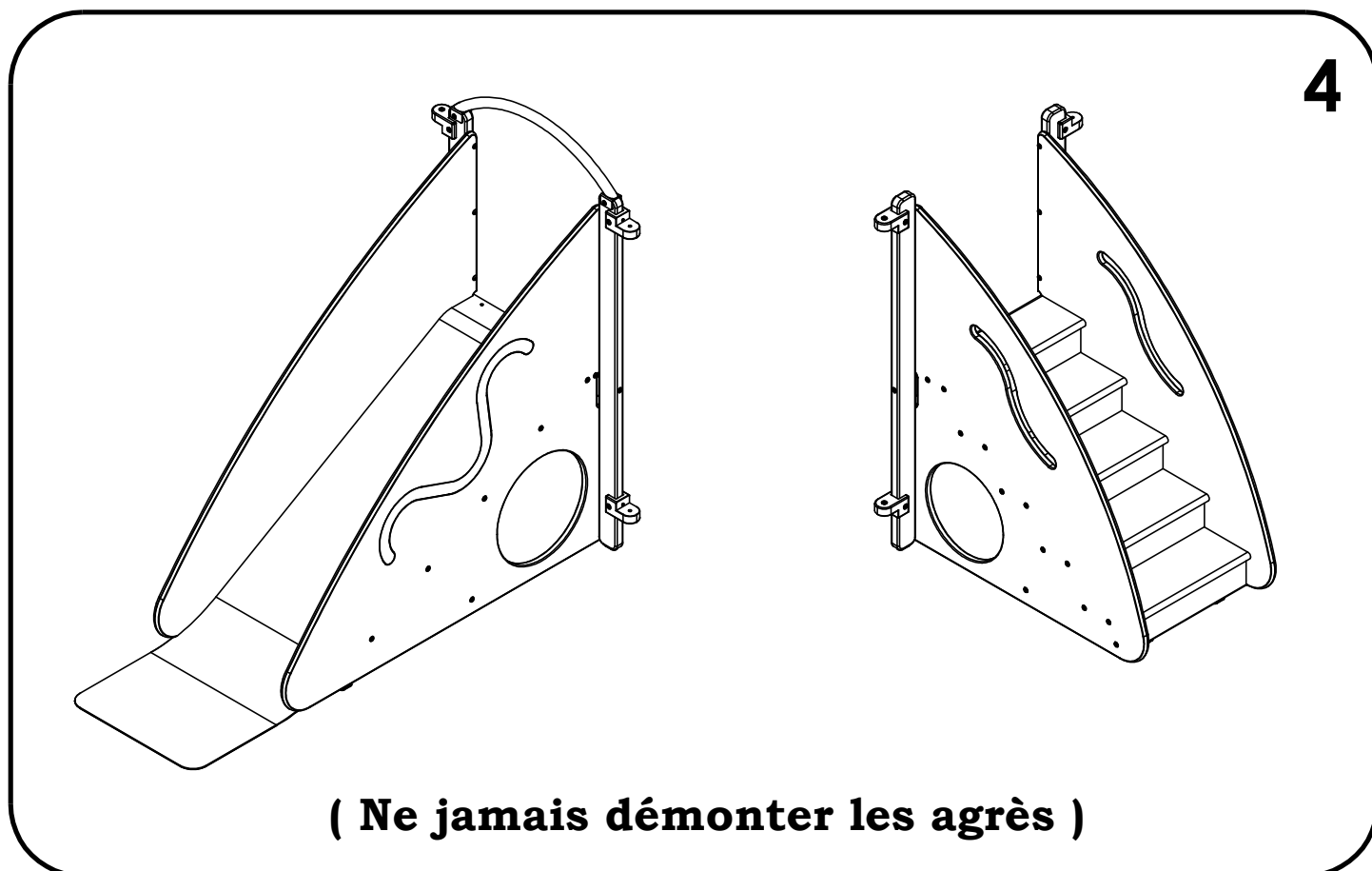
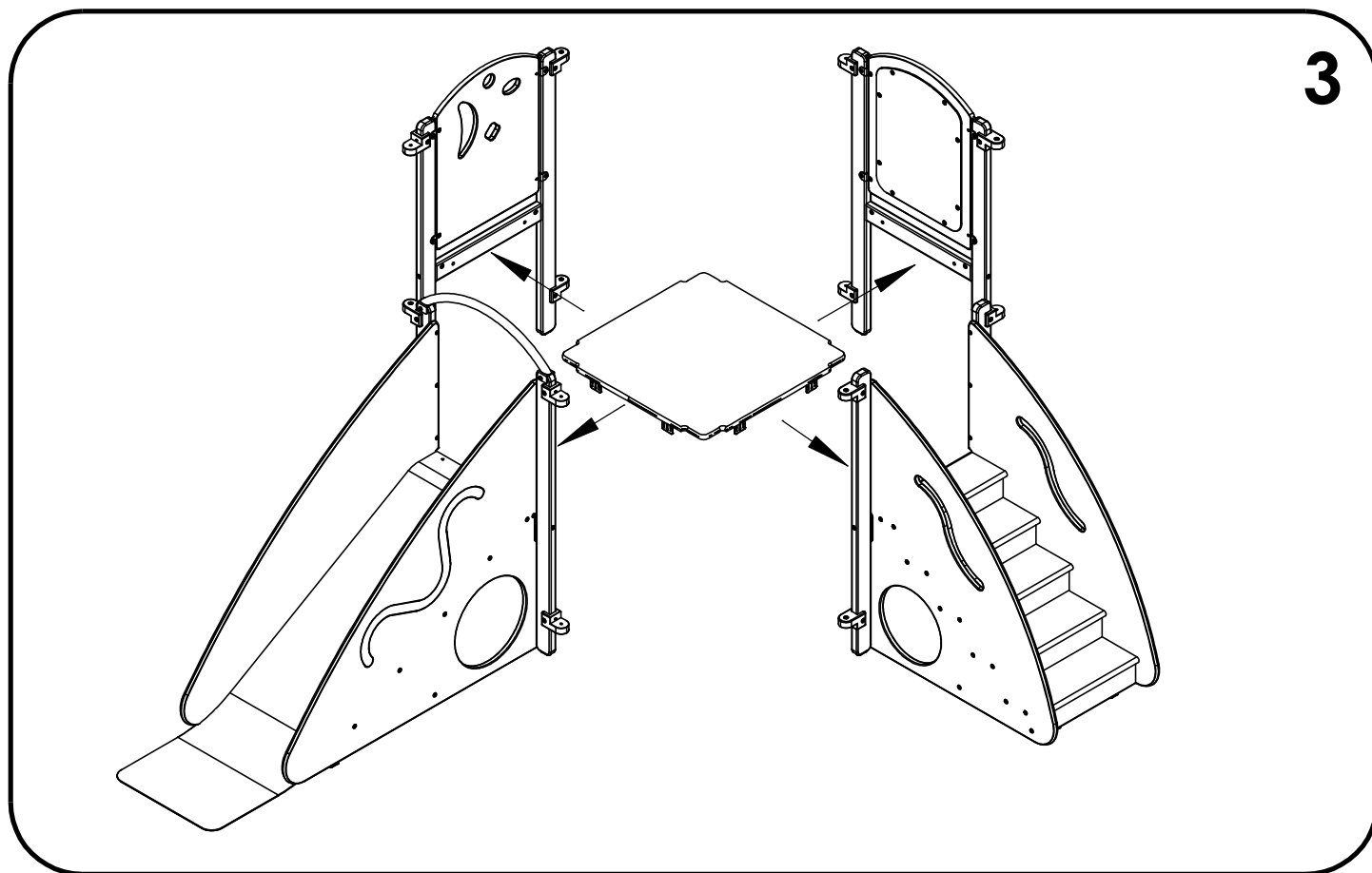

"IMPORTANT ... A conserver pour consultation ultérieure. A lire soigneusement."

VUE ECLATEE

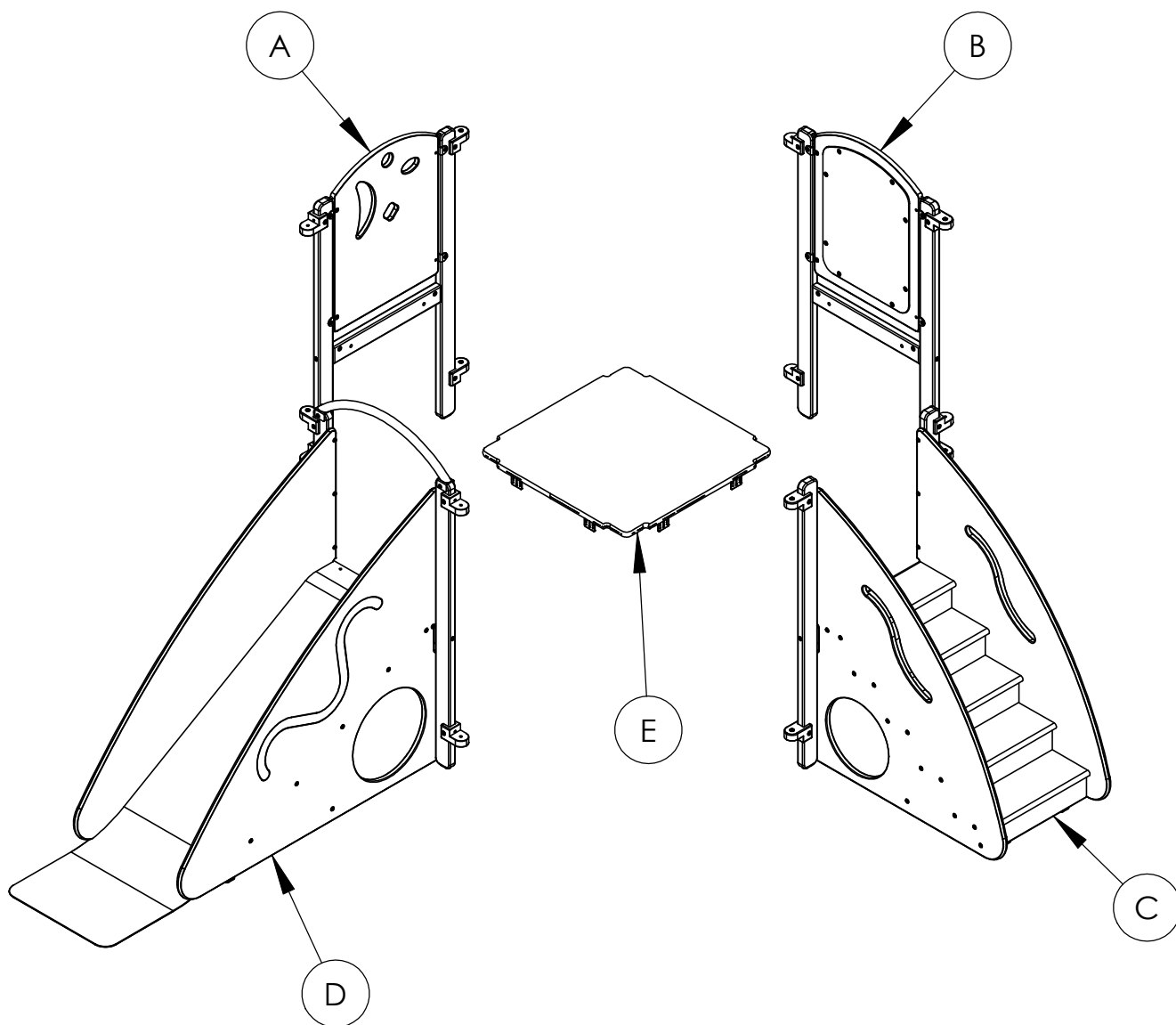

- (A)** 1-Face décor Formes H.590
- (B)** 1-Face décor Plexi H.590
- (C)** 1-Face Escalier H.590
- (D)** 1-Face Toboggan droit H.590
- (E)** 1-Plancher

STRUCTURE "Mini Escapade TD Hêtre"



Configuration "En angle"

SELON LA NORMES: NF S 54-300

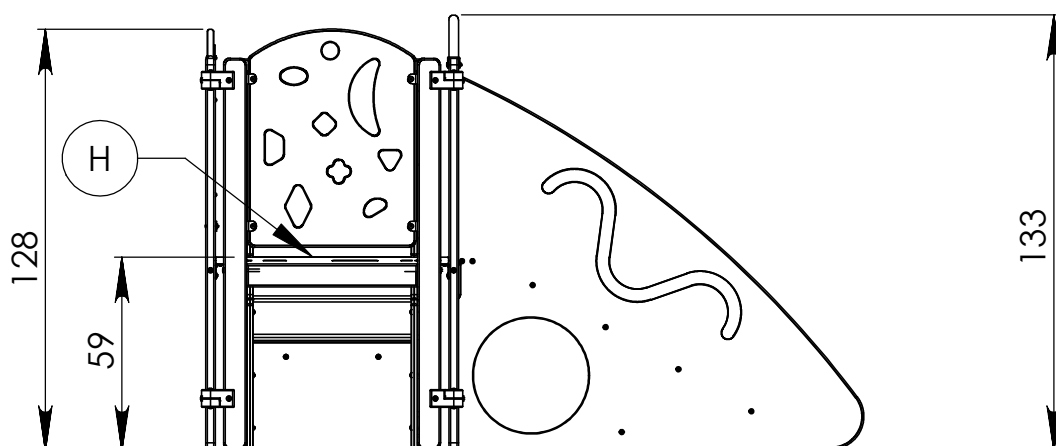
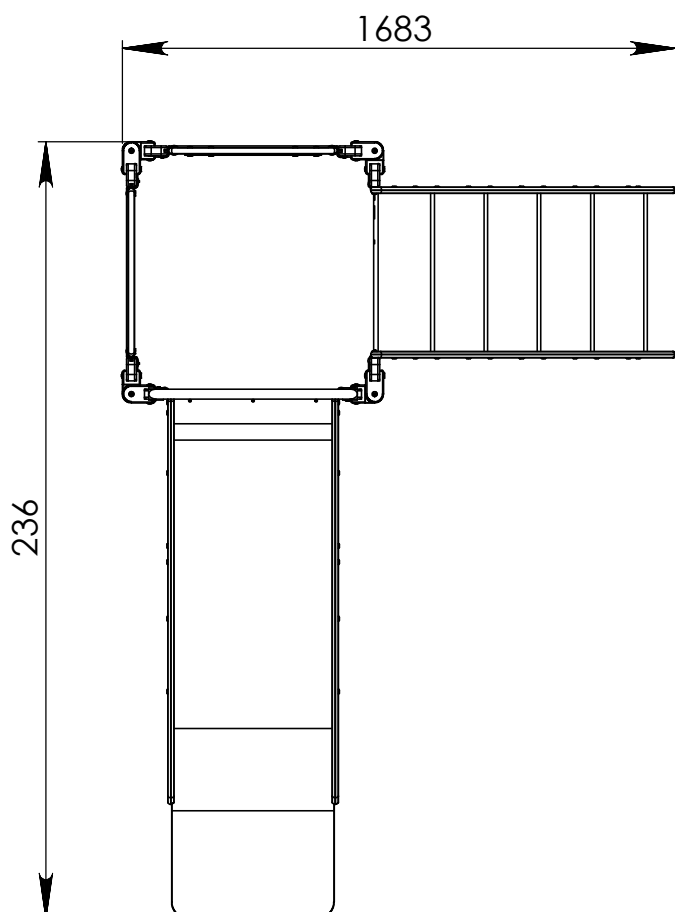

(H) HAUTEUR DE CHUTE MAXI (0.59m)

Aucune exigence normative sur la nature du sol, pour une hauteur de chute inférieure à 0.60m

STRUCTURE "Mini Escapade TD Hêtre"

Configuration "En angle"



EXEMPLE D'IMPLANTATION

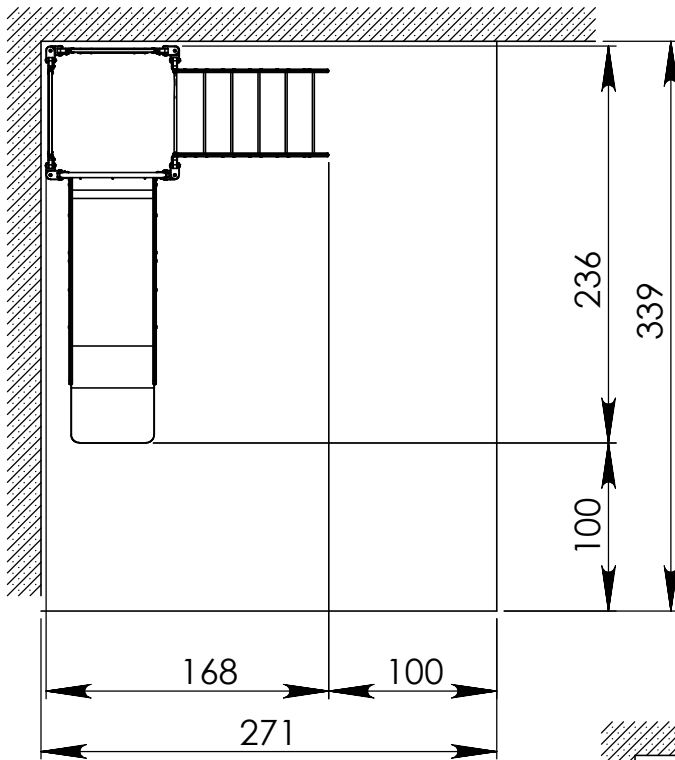

OU

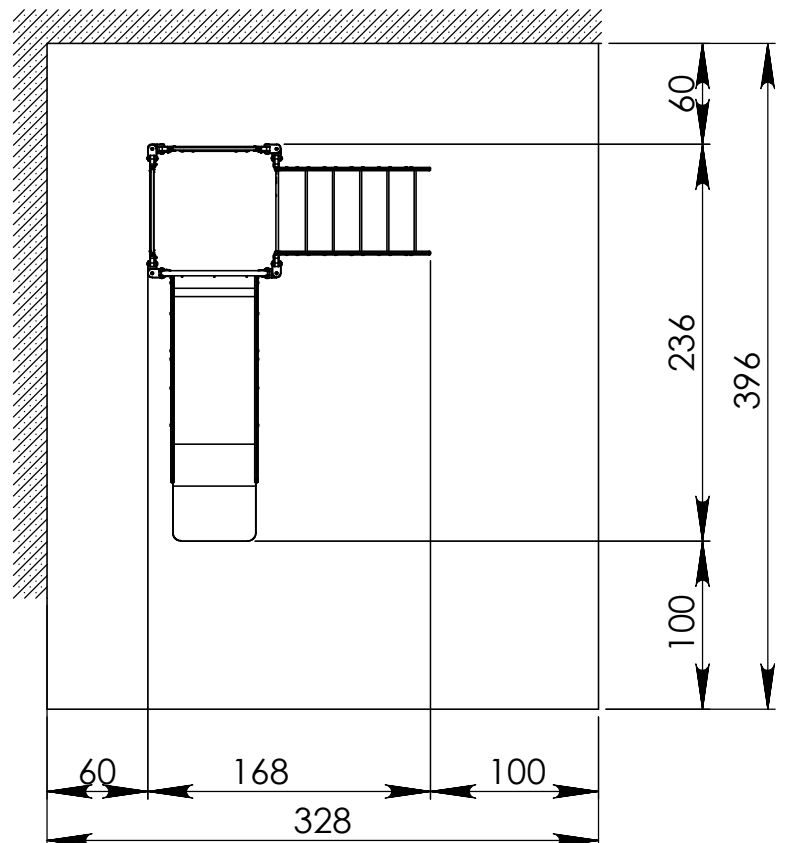

Espace conseillé sans exigence normative



FICHE DE CONTROLE ET DE MAINTENANCE

LOCALISATION DU MATERIEL DANS L'ETABLISSEMENT:

REFERENCE:

DESIGNATION:

FOURNISSEUR:

DATE DE MISE EN SERVICE:

POINT DE CONTROLE	METHODE	PERIODICITE	NOM	DATE	NOM	DATE
NETTOYAGE	Produit d'entretien non abrasif Nettoyage du PVC avec un linge humide	1 an				
VISSERIE	Resserrage remplacement Outil: clé 6 pans de 4 et de 5	3 mois				
LUBRIFICATION	Aucune					
PIECES PARTICULIERES	Etat du toboggan	6 mois				
ETAT DU SOL	Tapis jointifs (suivant hauteur de chute)	Selon utilisation				
MARQUAGE	Etat plaque de conformité	1 an				

REPARATIONS

DATE	OBSERVATIONS

INCIDENTS

DATE	OBSERVATIONS

FABRICANT/ Wiki cat, CAT D'AIFFRES, 79230 AIFFRES

TEL: 05 49 32 02 26

FAX: 05 49 32 89 59